



Sistema para revestimento interno e externo, totalmente estanque, composto por painéis lineares com 100mm de largura.



Linear
Juntaplena



Sistemas

CONSTRUÇÃO SUSTENTÁVEL TEM QUE TER REFAX

Beleza e tecnologia para garantir um futuro limpo e confortável para o seu projeto

www.refax.com.br

Sistema Linear Juntaplena

Acústica

O forro Linear Juntaplena possui boa absorção acústica (NRC 0,70), que pode ser otimizada com a perfuração dos painéis e aplicação de mantas acústicas ensacadas ou non owen adesivado aos painéis, o que não permite o seu deslocamento.

Componentes

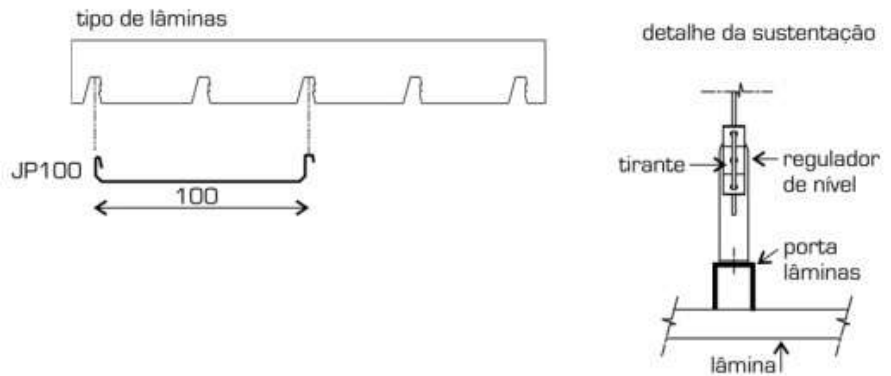

Padrão de perfuração

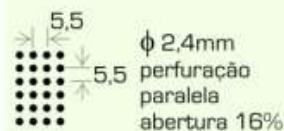

Outras opções de perfurações sob consulta.

Detalhe de Instalação

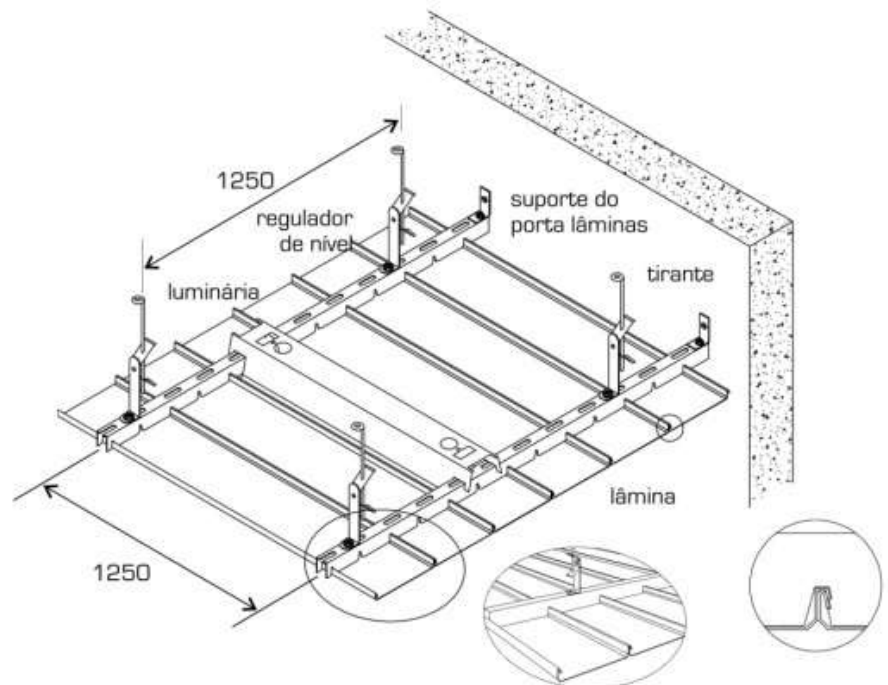

Peso médio

Produto	Kg/m ²
Alumínio	2,200
Aço/Aluzinc	5,500

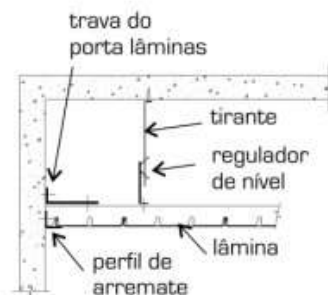

Iluminação

Pode-se utilizar diversos tipos de luminárias disponíveis no mercado.

Informações técnicas

- **Matéria-prima:** Alumínio, Aço zincado ou Aluzinc.
- **Cores:** 20 cores padrão ou outras sob encomenda.
- **Dimensões:** Conforme projeto até no máximo 5.000 mm.
- **Acabamento:** Superfície tratada em processo contínuo composto por decapagem, aplicação de primer e pintura dupla face com cura em alta temperatura (sistema coil coating).
- **Conformação:** Componentes fabricados em equipamentos totalmente automatizados, garantindo a perfeita padronização dos mesmos.